



LEVA 50

Operador hidráulico para puertas basculantes contrapesadas de una o dos hojas.
Válvulas de control de par incorporadas. Deceleración hidráulica en los finales de recorrido.
Utilización intensiva. Eje hueco.

Especificaciones técnicas	LEVA	MAXILEVA
Alimentación	230 Vac/50Hz	230 Vac/50Hz
Potencia	220 W	220 W
Corriente Abs	1,3 A	1,3 A
Par	350 Nm	600 Nm
Ciclos/Hora	60 c/h	50 c/h
Dimensiones de hoja	3,5 x 3,0 m	5,5 x 3,0 m
Rango térmico	-20 °C/+55 °C	-20 °C/+55 °C
Protección	IP 55	IP 55
Peso	12 Kg	14 Kg

- Operador hidráulico silencioso y seguro.
- Sistema antiplastamiento por válvulas incorporadas.
- Efectivo bloqueo hasta hojas de 3,5 m de ancho.
- Salida para conexión de cerradura hidráulica en modelo SH.
- Válvula para puertas de apertura interior y exterior.

VERSIONES DISPONIBLES

	LEVA 50 B	LEVA 50 SH	MAXILEVA 50 SH
Bloqueo hidráulico	SI	NO	NO
Dimensiones hoja	3,5 X 3,0 m	3,5 X 3,0 m	5,5 X 3,0 m
Deceleración final de carrera	SI	SI	SI
Toma cerradura hidráulica	NO	SI	SI

DIMENSIONES

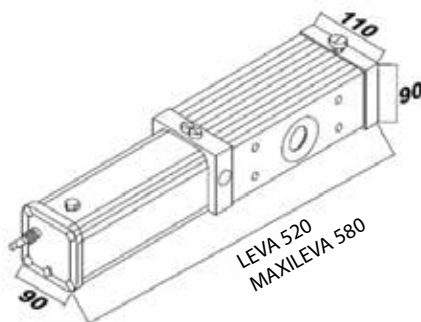

Sistema de desbloqueo

ACCESORIOS RELACIONADOS



Cuadro A40DG



Mando TX4S



Brazos telescópicos



Tubo



Herraje Saxo



Herraje Semisaxo



Cerradura hidráulica CH50



Banda de cable



Fotocélula