

# ONDA 805/AT 120



Motorreductor a 230V, uso en residencias individuales hasta 800/1200 Kg. Construido sobre un robusto monobloque de aluminio inyectado y lacado al horno con resina epoxi especial para exteriores. Dispone de un preciso encoder que facilita máximo control sobre la velocidad, fuerza y posición de la puerta. Incorpora cuadro de maniobras de fácil puesta en marcha con autoaprendimiento de los parámetros básicos de trabajo. Transmisión constituida por tornillos sin-fin de acero y corona de bronce obteniendo un movimiento de la puerta suave, silencioso y de gran fiabilidad.

Especificaciones técnicas	ONDA 805	AT 120
Alimentación	230 Vac/50 Hz	230 Vac/50 Hz
Potencia	350 W	420 W
Fuerza de empuje	500 N	800 N
Frecuencia de trabajo	50 %	50 %
Protección térmica	150°	150° C
Rango térmico	-20° C/ +55° C	-20° C/+55° C
Protección	IP 43	
Velocidad de hoja	9,5 m/min	9,5 m/min
Peso de hoja	800 Kg	1.200 Kg
Dimensiones	325x162x295 mm	325x162x295 mm
Cuadro de mandos	T240E	T240E

- Control de motor por encoder óptico.
- Autoaprendimiento de los parámetros de trabajo.
- Operador silencioso gracias a su reductor de acero y bronce.

## DIMENSIONES Y DETALLES

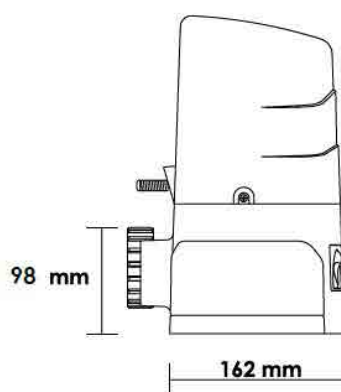
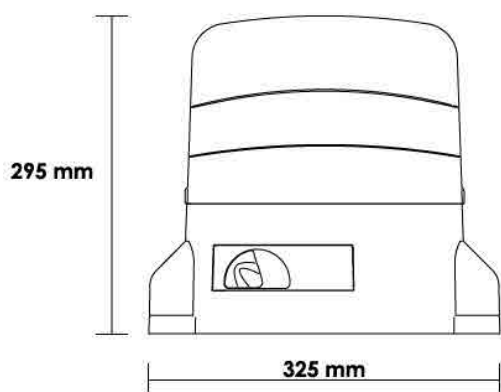

Desbloqueo manual



Corona de bronce



Encoder óptico

## ACCESORIOS RELACIONADOS



Mando TX4S

 Cremallera acero  
30x12x1000

 Cremallera soldar  
22x22x2000

Banda de cable



Fococélula