

RALLYE



Operador a 24 Vcc. con transmisión de cadena para puertas seccionales y basculantes. Piñón sinterizado de alta fiabilidad y tracción por cadena. Guía de acero galvanizado en una pieza 3 mts . Opcionalmente guía 3,6 m.

Especificaciones técnicas	800	1200
Alimentación	230 Vac/ 50 Hz	230 Vac/50Hz
Potencia	90 W	120 W
Corriente Abs.	0,8 A	1 A
Fuerza empuje	800 N	1.200 N
Carrera	2.652 mm	2.650 mm
Velocidad	7 cm/s	7 cm/s
Ciclos/día max	600	600
Ajustes de fuerza	Potenciómetro	Potenciómetro
Ajuste antiplastamiento	Potenciómetro	Potenciómetro
Ajustes finales de carrera	Manual por levas	Manual por levas
Rango térmico	-20 °C/+55 °C	-20 °C/+55 °C
Protección IP	IP 20	IP 20
Peso	10 Kg	10 Kg
Dimensiones de hoja	10 m	14 m

- Autoaprendizaje de la fuerza de empuje y del antiplastamiento con posibilidad de ajuste manual con potenciómetros.
- Regulación manual de los finales de carrera.
- Carga-batería incorporado en la central.
- Transformador con tratamiento especial anti-ruido.
- Posibilidad de funcionamiento con encoder conforme con las normas EN 12453.

DIMENSIONES

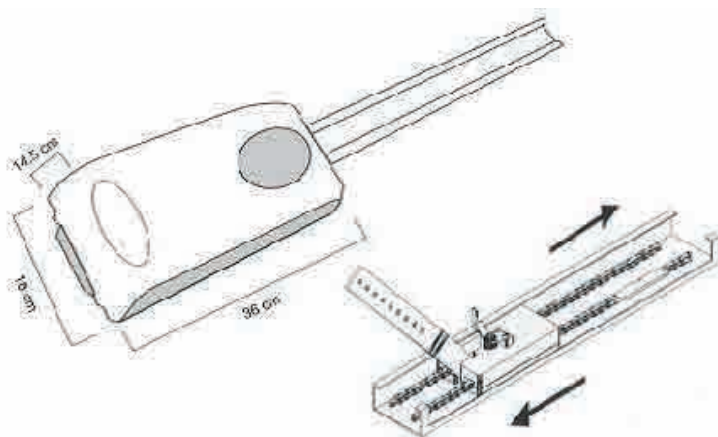

Ajuste manual de los finales de carrera.

ACCESORIOS RELACIONADOS



Mando TX4S



Fotocélula